

lucifero's

MOD.75.1

REV.11/13

MINI INCAS

CE



I Il montaggio e la messa in funzione possono essere effettuati solo da tecnici autorizzati, nel rispetto delle presenti istruzioni di montaggio e di tutte le norme e disposizioni vigenti per il relativo campo di applicazione. Assicurarsi dell'idoneità elettrica, meccanica e termica della lampada per il campo di applicazione previsto e verificare dopo il montaggio che la lampada sia fissata saldamente. Prima di ogni sostituzione del corpo luminoso e prima di ogni intervento sulla lampada (ad esempio pulizia) staccare la tensione di rete e aspettare fino al completo raffreddamento della lampada e del corpo luminoso. Rispettare le istruzioni di montaggio del relativo produttore per l'impiego, la sostituzione e l'azionamento del corpo luminoso. Per la pulizia della lampada utilizzare un panno morbido e umido. Per la pulizia delle parti in plastica e dei riflettori si può utilizzare inoltre un detergente normale a pH neutro, senza alcool, non abrasivo. Conservare le presenti istruzioni di montaggio in buone condizioni per eventuali interventi di manutenzione. La lampada non deve essere in nessun caso coperta con coperture isolanti o materiali simili. I profili da incasso dovrebbero essere montati solo da personale specializzato (ai soffitti in cartongesso).

UK Installation and commissioning may only be performed by authorized and qualified personnel, taking into consideration this Installation Instructions and any standards and regulations applicable to the respective area of application. The electrical, mechanical and thermal suitability of the lamp for the intended area of application must be ensured and the secure fastening of the lamp after its installation must be controlled. Turn off supply voltage before replacing any illuminants as well as before performing any other works on the lamp (e.g. cleaning) and wait until lamp and illuminant have completely cooled off. Please refer to the installation notes of the illuminant manufacturer when inserting, replacing and operating illuminants. Use a soft, damp cloth to clean the lamp. To clean plastic components and reflectors, a standard pH neutral, alcohol-free, non-abrasive cleaning agent may also be used. Keep this Installation Instructions in a safe place as reference for any future maintenance works. Never cover the lamp with heat-insulated covers or similar materials. The recessed profiles should only be installed by instructed professionals (for plasterboard works).

F Le montage seulement peut être effectué par spécialistes respectant les normes y règles valides. Assurer l'aptitude terminique, mécanique et électrique pour l'emploi prévue et assurer la fixation de la luminaria. Eteindre la tension avant de changer les lampes ou avant de réaliser travaux (p. ex nettoyage) à la luminaria. Attendre jusqu'à ce que la luminaria et les lampes ont fraîchit complètement. Respecter les indications de montage du fabricant quand vous changez, installez et utiliser les agent lumineux. Pour nettoyer la luminaria utiliser un drap humide et doux. Pour nettoyer les parties du plastique ou les réflecteurs on peut utiliser encore un produit de nettoyage sans alcool qui ne fraye pas le material. Garder cette notice de montage pour possibles travaux de maintenance. Jamais couvrir la luminaria avec matériaux qui fonctionnent de barrières termiques. Les profils encastrés devien être installés par spécialistes.

D Die Montage und Inbetriebnahme darf nur von autorisiertem Fachpersonal unter Berücksichtigung dieser Montageanleitung und aller für den jeweiligen Anwendungsbereich geltenden Normen und Vorschriften durchgeführt werden. Stellen Sie die elektrische, mechanische und thermische Eignung der Leuchte für den vorgesehenen Anwendungsbereich sicher und überprüfen Sie nach der Montage die sichere Befestigung der Leuchte. Schalten Sie vor jedem Leuchtmittelwechsel und vor allen sonstigen Arbeiten an der Leuchte (z.B. Reinigung) die Netzspannung ab und warten Sie bis Leuchte und Leuchtmittel vollständig abgekühlt sind. Berücksichtigen Sie die Montagehinweise des Leuchtmittelherstellers beim Einsetzen, Wechseln und betreiben der Leuchte. Verwenden Sie für die Reinigung der Leuchte ein weiches, feuchtes Tuch. Für die Reinigung von Kunststoffteilen und Reflektoren können Sie zusätzlich einen handelsüblichen pH-neutralen, alkoholfreien, nicht scheuernden Reiniger verwenden. Bewahren Sie diese Montageanleitung für allfällige Wartungsarbeiten gut auf. Die Leuchte darf unter keinen Umständen durch warme dämmende Abdeckungen oder Werkstoffe abgedeckt werden. Die Einbauprofile sollten nur vor geschultem Fachpersonal (Trockenbaufirma) eingebaut werden.

E La instalación y la puesta en marcha solo debe realizarse por personal especializado considerando esta guía de instalación y todas las normas vigentes. Asegurarse de la aptitud eléctrica, mecánica y térmica de la luminaria para la aplicación y comprobar la fijación segura de la luminaria después de su instalación. Apagar la corriente siempre antes de cambiar la lámpara o de realizar algún trabajo en esta (p. ej. Limpieza). Esperar hasta que se enfríe la luminaria y la lámpara completamente. Tener en cuenta las instrucciones de montaje del fabricante al poner, cambiar y usar la lámpara. Para la limpieza de la luminaria utilizar una tela suave húmeda. Para limpiar componentes de plástico y reflectores puede usar también un limpiador neutral sin alcohol que no roce el material. Guardar esta guía de instalación para trabajos de mantenimiento. Nunca tapar la luminaria con recubrimientos aislantes o material similares. Los perfiles para empotrar deben ser instalados por personal especializado.



I Questo simbolo [cassonetto con ruote barrato, WEEE Allegato IV] indica la raccolta differenziata di apparecchiature elettriche ed elettroniche nei Paesi dell'UE. Non gettate l'apparecchio nei rifiuti domestici. Usate i sistemi di raccolta rifiuti disponibili nel vostro Paese.

UK This symbol [crossed-out wheeled bin WEEE Annex IV] indicates separate collection of waste electrical and electronic equipment in the EU countries. Please do not throw the equipment into the domestic refuse. Please use the return and collection systems available in your country for the disposal of this product.

F Le symbole [poubelle sur roue barrée d'une croix WEEE annexe IV] indique une collecte séparée des déchets d'équipements électriques et électroniques dans les pays de l'UE. Veuillez ne pas jeter l'équipement dans les ordures domestiques. À utiliser pour la mise en rebut de ces types d'équipements conformément aux systèmes de traitement et de collecte disponibles dans votre pays.

D Dieses Symbol [durchgestrichene Mülltonne nach WEEE Anhang IV] weist auf die getrennte Rücknahme elektrischer und elektronischer Geräte in EU-Ländern hin. Bitte werfen Sie das Gerät nicht in den Hausmüll. Informieren Sie sich über das in Ihrem Land gültige Rücknahmesystem und nutzen dieses zur Entsorgung.

E Este símbolo [un contenedor de basura tachado con una X en el Anexo IV de WEEE] indica que la recogida de basura de equipos eléctricos y electrónicos deberá tratarse por separado en los países de la Unión Europea. No tire este equipo a la basura doméstica. Para el desecho de este tipo de equipos utilice los sistemas de devolución al vendedor y de recogida que se encuentren disponibles.

Si riserviamo la possibilità di apportare modifiche ai nostri prodotti in qualsiasi momento. I dati aggiornati sono disponibili all'indirizzo www.luciferos.it
We reserve the right to change our products at any time. Current information is available at www.luciferos.it
En tous moments nous réservons le droit de modifier notre produits. Vous pouvez trouver la information actuelle toujours a www.luciferos.it
Wir behalten uns vor, jederzeit Änderungen an unserm Produkten vorzunehmen. Aktuelle Daten stellen wir jederzeit unter www.luciferos.it zur Verfügung.
Nos reservamos en todo momento el derecho de realizar cambios en nuestros productos. En nuestra pagina www.luciferos.it siempre se encontrarán datos actuales.

CODE	DESCRIPTION	BULB	BULB INCLUDED	AXB
LT1204	Mini Incas 1	1x12V GU5,3 QR-CB51 LED/HAL MAX 50W	NO	102X102
LT1205	Mini Incas 1	1x230V GU10 QPAR16 LED/HAL MAX 50W	NO	102X102
LT1206	Mini Incas 1	1x20-35W GX10 HI-PAR ESD50	NO	102X102
LT1250	Mini Incas 1	1x10W LED 25° 1060lm 3000K	YES	102X102
LT1251	Mini Incas 1	1x10W LED 25° 1100lm 4000K	YES	102X102
LT1252	Mini Incas 1	1x10W LED 40° 1060lm 3000K	YES	102X102
LT1253	Mini Incas 1	1x10W LED 40° 1100lm 4000K	YES	102X102
LT1211	Mini Incas 2	2x12V GU5,3 QR-CB51 LED/HAL MAX 50W	NO	194X102
LT1212	Mini Incas 2	2x230V GU10 QPAR16 LED/HAL MAX 50W	NO	194X102
LT1213	Mini Incas 2	2x20-35W GX10 HI-PAR ESD50	NO	194X102
LT1254	Mini Incas 2	2x10W LED 25° 1060lm 3000K	YES	194X102
LT1255	Mini Incas 2	2x10W LED 25° 1100lm 4000K	YES	194X102
LT1256	Mini Incas 2	2x10W LED 40° 1060lm 3000K	YES	194X102
LT1257	Mini Incas 2	2x10W LED 40° 1100lm 4000K	YES	194X102
LT1219	Mini Incas 3	3x12V GU5,3 QR-CB51 LED/HAL MAX 50W	NO	290X102
LT1220	Mini Incas 3	3x230V GU10 QPAR16 LED/HAL MAX 50W	NO	290X102
LT1221	Mini Incas 3	3x20-35W GX10 HI-PAR ESD50	NO	290X102
LT1258	Mini Incas 3	3x10W LED 25° 1060lm 3000K	YES	290X102
LT1259	Mini Incas 3	3x10W LED 25° 1100lm 4000K	YES	290X102
LT1260	Mini Incas 3	3x10W LED 40° 1060lm 3000K	YES	290X102
LT1261	Mini Incas 3	3x10W LED 40° 1100lm 4000K	YES	290X102
LT1227	Mini Incas 4	4x12V GU5,3 QR-CB51 LED/HAL MAX 50W	NO	198X192
LT1228	Mini Incas 4	4x230V GU10 QPAR16 LED/HAL MAX 50W	NO	198X192
LT1229	Mini Incas 4	4x20-35W GX10 HI-PAR ESD50	NO	198X192
LT1262	Mini Incas 4	4x10W LED 25° 1060lm 3000K	YES	198X192
LT1263	Mini Incas 4	4x10W LED 25° 1100lm 4000K	YES	198X192
LT1264	Mini Incas 4	4x10W LED 40° 1060lm 3000K	YES	198X192
LT1265	Mini Incas 4	4x10W LED 40° 1100lm 4000K	YES	198X192



TURN OFF

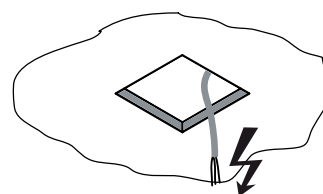
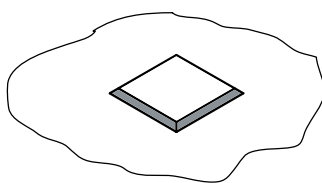
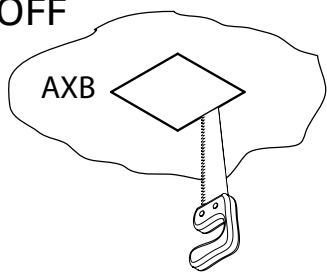

LT1204
LT1211
LT1219
LT1227

LT1206
LT1213
LT1221
LT1229

LT1250 LT1254 LT1258 LT1262
LT1251 LT1255 LT1259 LT1263
LT1252 LT1256 LT1260 LT1264
LT1253 LT1257 LT1261 LT1265

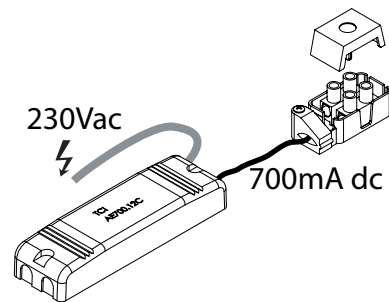
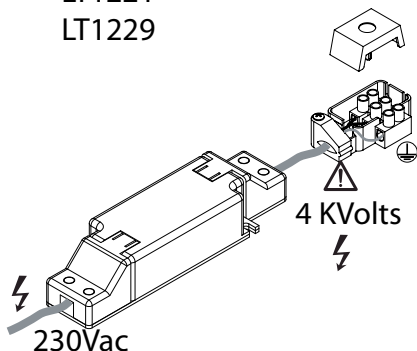
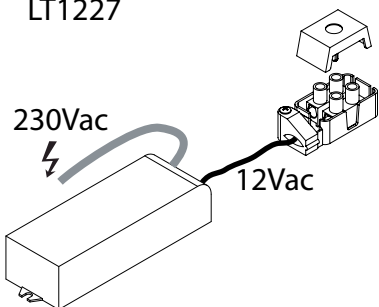

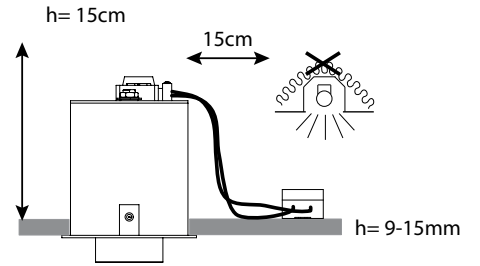
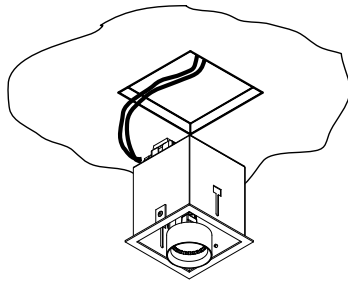
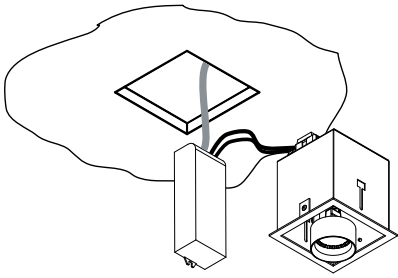

LT1205
LT1212
LT1220
LT1228

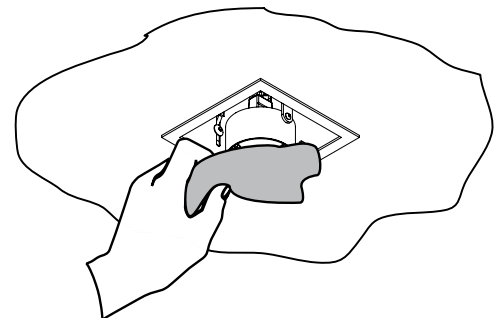
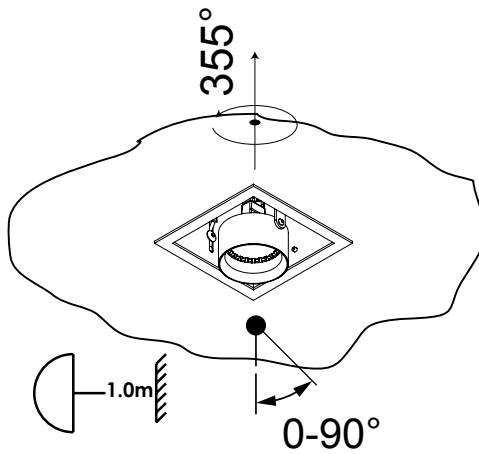
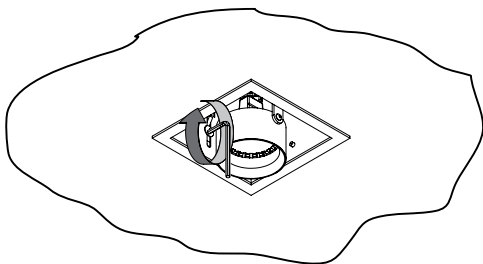
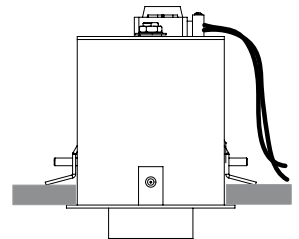
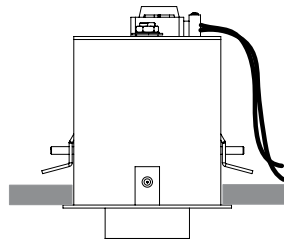
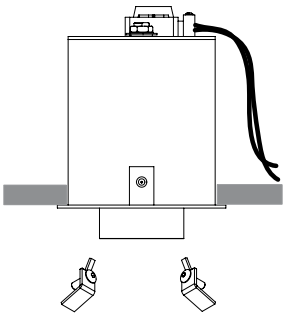
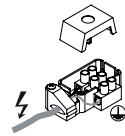
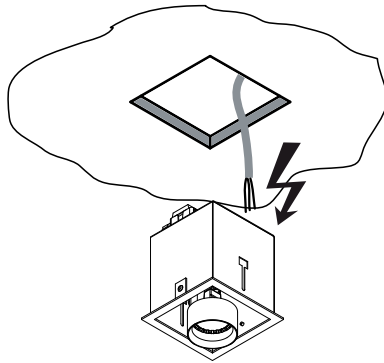

Use a soft, damp cloth
to clean the lamp

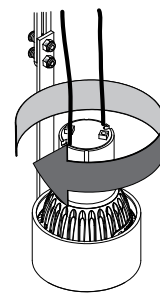
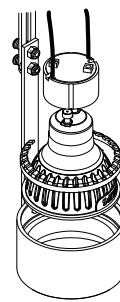
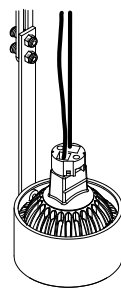
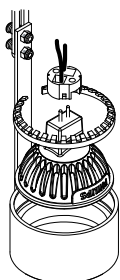
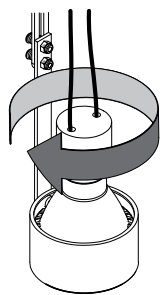
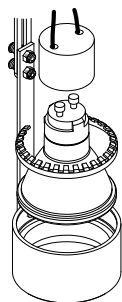

LT1206
LT1213
LT1221
LT1229

LT1204
LT1211
LT1219
LT1227

LT1205
LT1212
LT1220
LT1228



Use a bulb in accordance to the driver